



56204-2 Bộ sấy khí, van xả, thay thế

- ❖ Hình ảnh minh họa có thể hơi khác so với xe thực tế đang được bảo dưỡng. Tuy nhiên, các thành phần chính được đề cập trong thông tin này được thể hiện chính xác nhất có thể.

Công cụ đặc biệt:

- 88890086: Bộ dò rò rỉ khí nén



- 9992976: khớp nối nhanh; NIPPEL

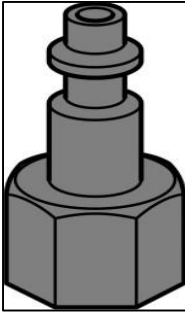

1. Gài phanh đỗ
2. Kê/ chèn bánh xe

Lưu ý: Hệ thống khí nén phải được giảm áp trước khi tháo ống mềm hoặc ống dẫn

3. Xả nước trong hệ thống khí nén

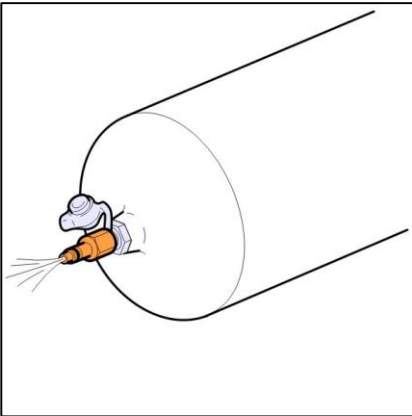

4. Tháo các vít và đai ốc
5. Tháo các pát

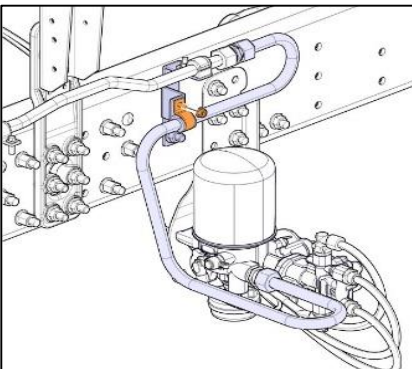



6. Nới lỏng đai ốc

7. Tháo đường ống

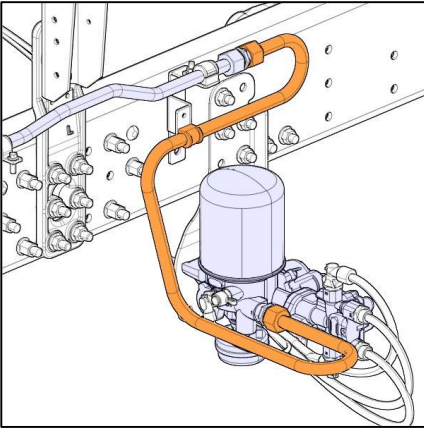

8. Tháo đường ống

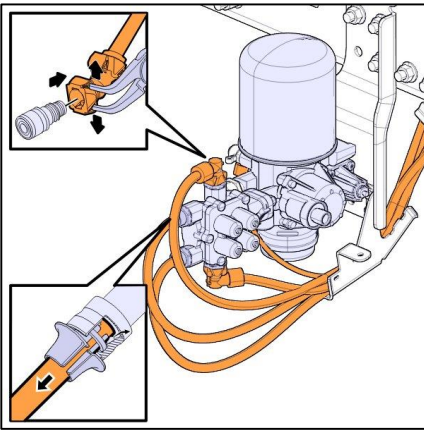

9. Tháo các đai ốc

10. Tháo bộ sấy khí

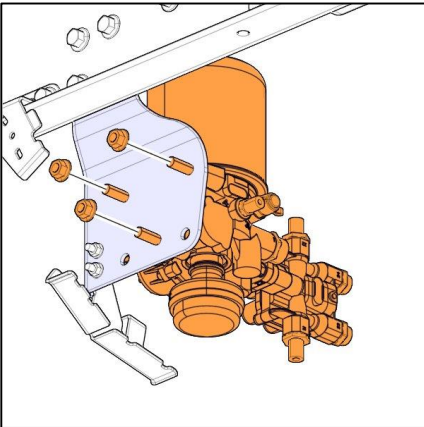

11. Tháo giảm thanh

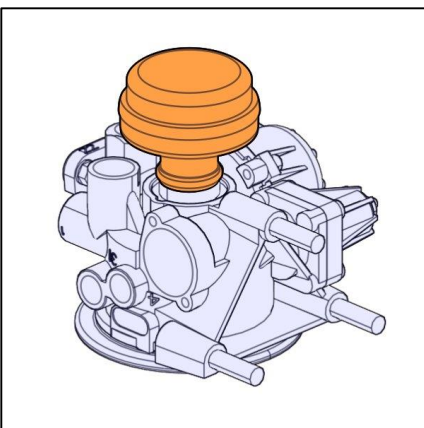



12. Tháo vòng chặn

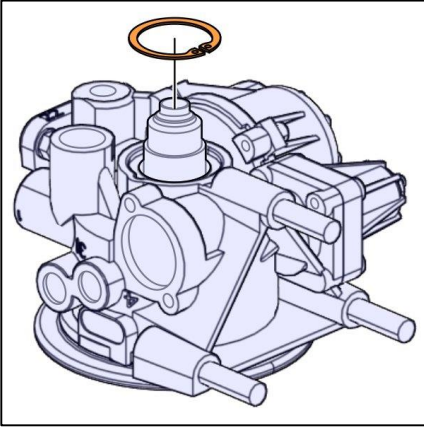

13. Tháo nắp cùng với sin chữ O

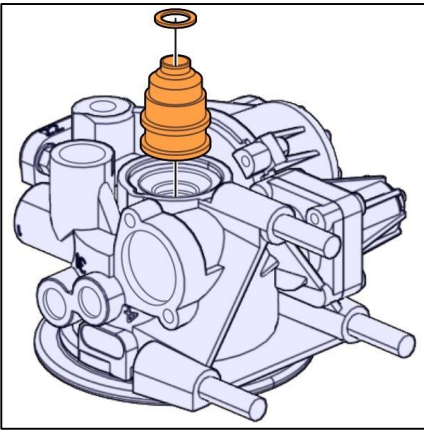

14. Tháo miếng đệm

15. Tháo lò xo

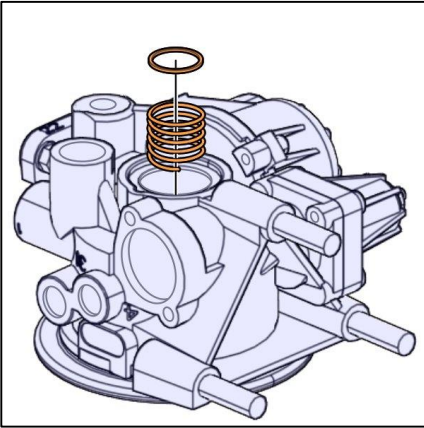

16. Tháo piston

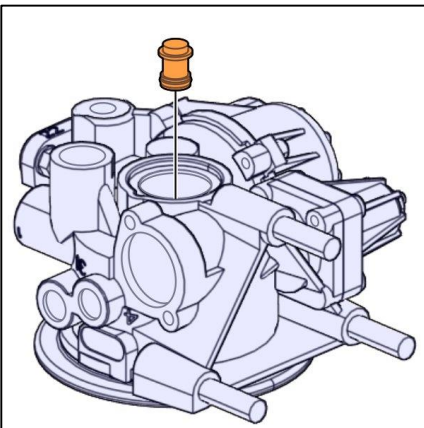



17. Tháo màng cao su

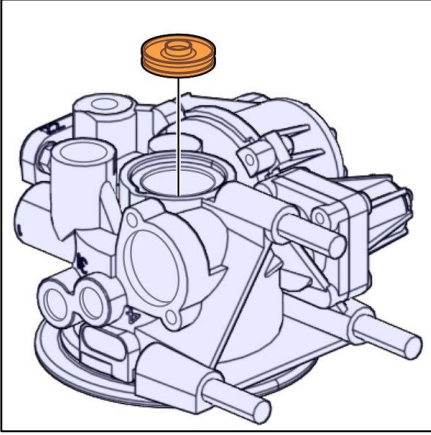

18. Lắp màng cao su

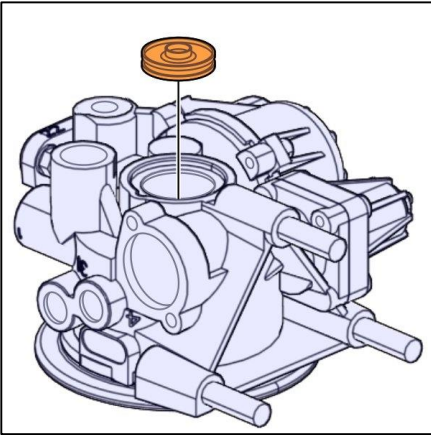

19. Lắp piston

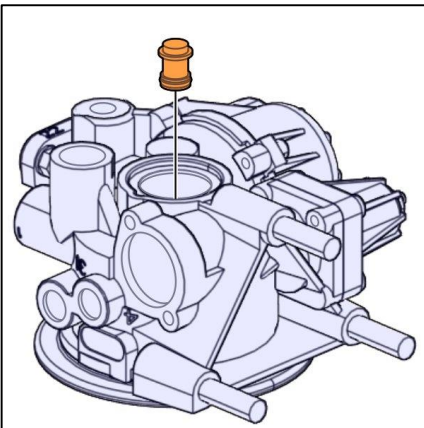

20. Lắp lò xo

21. Lắp miếng đệm

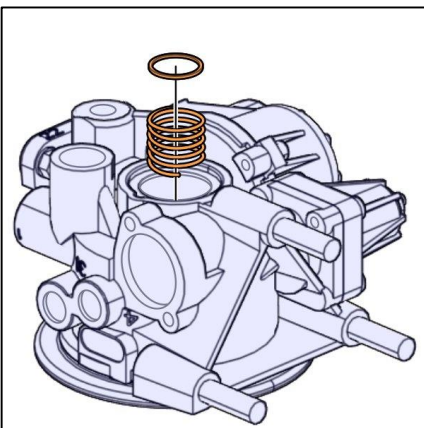



22. Lắp nắp cùng với sin chữ O
Lưu ý: Sử dụng sin chữ O mới

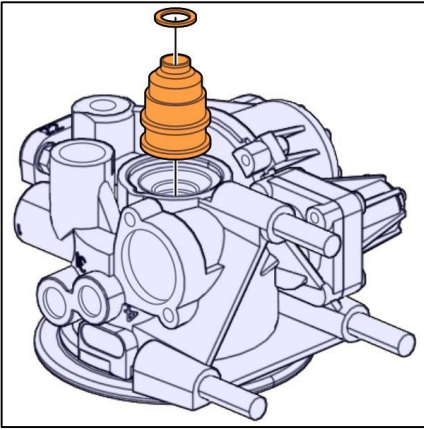

23. Lắp lại vòng chặn

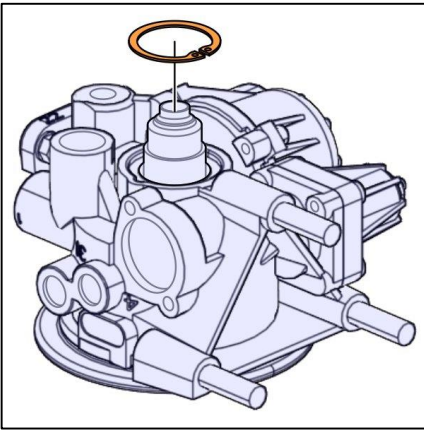

24. Lắp lại giảm thanh

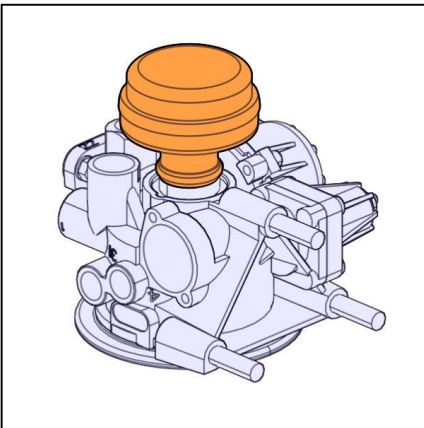

25. Lắp bộ sấy khí
26. Lắp các đai ốc

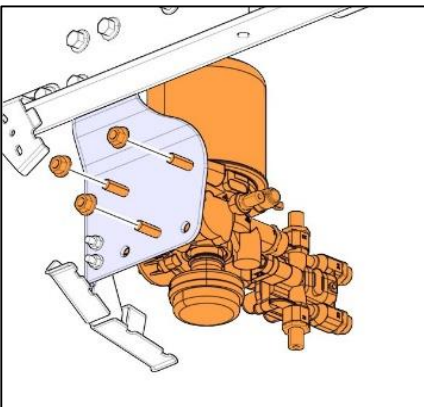



27. Lắp các đường ống

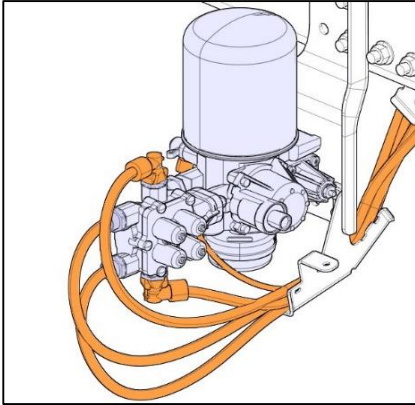

28. Căn chỉnh và lắp lại đường ống

29. Siết lại đai ốc

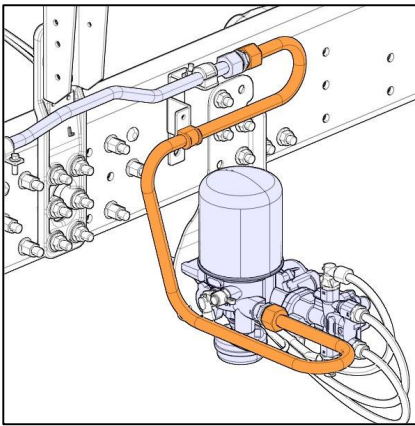

30. Lắp lại pat

31. Lắp các vít và đai ốc

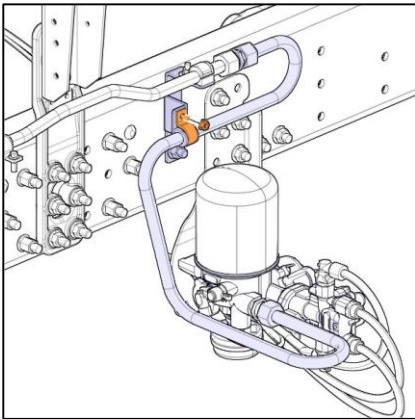

32. Bước này có 2 phương án thay thế

Chọn một trong các phương án hợp lệ bên dưới

Phương án 1/2: Khởi động động cơ để làm đầy khí nén

Phương án 2/2: lắp công cụ để kết nối nguồn bên ngoài với bộ xử lý không khí.

- Sử dụng công cụ: 9992976 - khớp nối nhanh; NIPPEL

- Làm đầy khí nén

33. Kiểm tra rò rỉ

- Sử dụng công cụ: 88890086 - Bộ dò rò rỉ khí nén